

【落水検出部の組立】

落水は地上型フート弁の一次側の配管内圧力を圧カスイッチで測定して検出しています。組立、接続にあたり、地上型フート弁、圧カスイッチの取扱説明書を併せてご確認ください。

(1) 落水検出部の準備

落水検出部は、地上型フート弁の設置とは別に組み立てておいてください(図 1)。

各接続部は適切なシール材を用いて気密性を確保してください。



図 1. 落水検出部の組立

(2) 地上型フート弁側の準備

地上型フート弁にホース継手を接続してください(図 2)。

落水検出部の固定にオプションの取付ステーをご利用の場合、地上型フート弁の一次側フランジは仮止めとしてください。

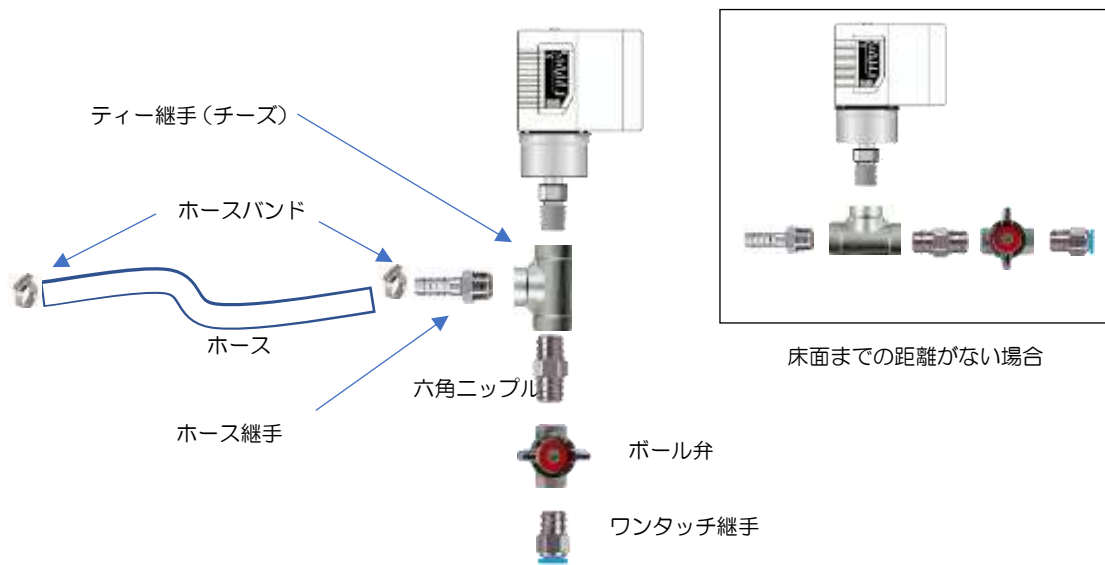
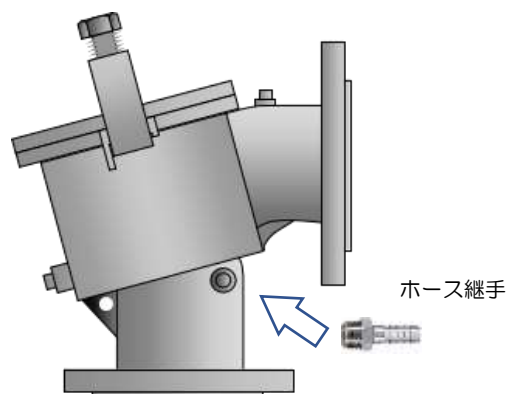

図 2. 地上型フート弁側の準備

(3) 落水検出部の接続

組み立てた落水検出部(1)のホースを地上型フート弁側のホース継手にあてがいながら、落水検出部をブラケット等に固定してください。落水検出部を固定後にホースバンドを締めてください。

(オプションの取付ステーをご利用の場合、一次側フランジを本締めしてください。)